



**Паспорт и инструкция по эксплуатации**

**Печь воздушного отопления  
«АДЕНА»**



ООО «ЧЗ «Механика»

## Уважаемый покупатель!

Поздравляем Вас с приобретением печи воздушного отопления Flames серии «Адена». Надеемся, что она будет долгие годы дарить Вам уют и тепло. Печь воздушного отопления не прихотлива в эксплуатации и готова радовать Вас, невзирая на резкие перепады температуры за окном. Вы почувствуете теплую заботу с первых же минут ее работы.

Печь воздушного отопления, как и другие печи конвекционного типа, необходимо технически грамотно установить и обслуживать. Чтобы правильно наладить ее работу, просим Вас внимательно ознакомиться с содержанием инструкции.

С уважением, Коллектив ООО «Чайковский завод «Механика»



**Внимание! Приступать к установке печи воздушного отопления и ее эксплуатации только после внимательного ознакомления с настоящей инструкцией по эксплуатации.**

### Оглавление

Назначение.....	3
Конструкция и принцип действия печи.....	3
Технические характеристики.....	4
Техника безопасности и особенности эксплуатации.....	4
Подготовительные работы.....	5
Эксплуатация.....	7
Транспортировка и хранение.....	7
Гарантийные обязательства.....	8

## Назначение:

Печи воздушного отопления Flames серии «Адена» предназначены для отопления жилых и производственных помещений путем конвекции нагретого горячего воздуха при принудительной или естественной вентиляции. Они способны встраиваться в систему кондиционирования воздуха помещения.



Не допускается отопление данной печью производственных помещений категорий «А» и «Б» по взрывопожарной безопасности в соответствии с НПБ 105-95 (определение категорий помещений и зданий по взрывопожарной и пожарной опасности).

## Конструкция и принцип действия печи «Адена»

Конструкция печи надежная и долговечная. Топка и теплообменник печи изготовлены из нержавеющей жаропрочной стали. Нагрев воздуха происходит в установленных внутри топки специальных теплообменниках прямого нагрева в зоне интенсивного горения, а также между корпусом топки и ее внутренней обшивкой, что значительно повышает ее эффективность. Под действием электровентилятора обеспечивается гарантированная конвекция нагретого воздуха, а при его отсутствии, нагретый воздух самостоятельно, под действием своих физических свойств, способен обеспечить естественную циркуляцию.

Преимущества печи воздушного отопления заключаются в быстром обогреве помещения, низкой стоимости оборудования, простоте монтажа, возможности ввода в эксплуатацию в любой сезон, т.к. не требует установки радиаторных батарей, ведь в случае использования водяной системы отопления, повышается вероятность разморозки системы в зимнее время. Используя систему вентиляции дома или нескольких помещений, управляя циркуляцией потоками горячего воздуха в ней, эффективность нагрева таких объектов возрастает в несколько раз.

На рисунке изображена принципиальная схема работы печи «Адена».

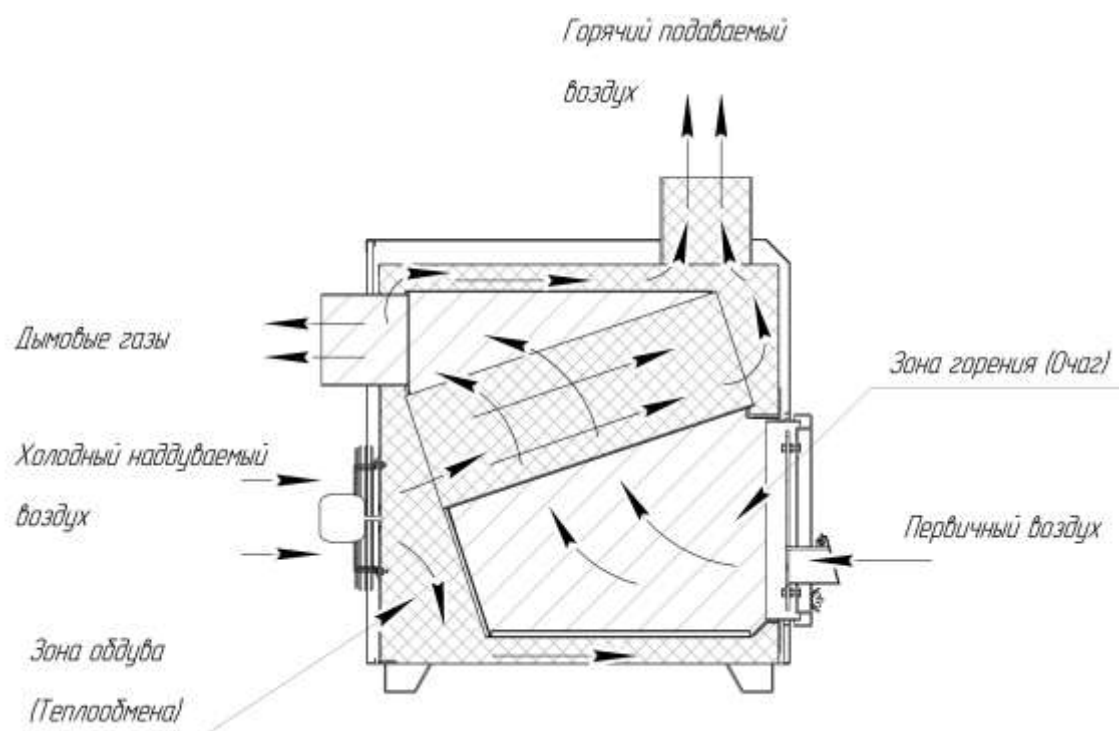

## Технические характеристики\*

Наименование	Единицы измерения	Адена-15	Адена-25
Габаритные размеры, ВхШхГ	мм	890x390x900	1060x450x1050
Теплопроизводительность	кВт	15	25
Площадь отапливаемых помещений	м <sup>2</sup>	150	250
Диаметр дымохода	мм	150	150
Диаметр воздуховода	мм	150	200
Масса печи	кг	90	155
Площадь теплосъема	м <sup>2</sup>	1,7	3,4
Объем топки	л	36,5	53,0
Проем дверцы, ВхШ	см	35x25	35x30
Длина дров	см	46-52	56-62
Номинальное напряжение вентилятора	В/Гц	220/50	220/50
Потребляемая мощность вентилятора	Вт	60	60
Поток воздуха	м <sup>3</sup> /ч	700 (±10%)	700 (±10%)
Температура срабатывания терморпары	С°	75	75
Подача вторичного воздуха в зону дожига		+	+

\*Производитель оставляет за собой право изменения внешнего вида и отдельных технических характеристик без предварительного уведомления покупателя.

### Техника безопасности и особенности эксплуатации

Во время работы с печью необходимо следовать требованиям, указанным в данном руководстве и документации к изделию, представленной изготовителем. Обязанности ухода за печью полностью ложатся на её владельца. Для монтажа печи необходимо, чтобы в помещении был индивидуальный дымоход и вентиляция. Для предотвращения несчастных случаев и нанесения вреда имуществу ЗАПРЕЩАЕТСЯ:

- пользоваться печью лицам, не изучивших данную инструкцию, в т.ч. - детям;
- оставлять рядом или прикладывать к печи легковоспламеняемые предметы и пожароопасные материалы;
- работать с неисправной печью;
- заниматься ремонтом самостоятельно или производить технические изменения в строении печи.

Дымоход печи должен быть обособлен от других. Использовать каналы, не предназначенные для дымоходов, в случае эксплуатации изделия, запрещено.

Основное топливо печи - дрова. Кроме этого, возможно использование крупной щепы и различных брикетов. Рекомендуемая длина деревянных поленьев указана в таблице. Определяющим влиянием на мощность и эффективность печи, является влажность и порода дерева. Хранить дрова следует в сухом месте, не допуская уровня влажности выше 20% (примерное хранение поленьев 1-1.5 года). В противном случае часть тепла пойдет на преобразование влаги в пар. При соблюдении данных методик будет достигнута номинальная мощность печи.



Не применяйте иные виды топлива, такие, как уголь пеллеты или опилки, а также жидкое и газообразное топливо.

Очистка печи производится вручную после полного прогорания дров или непосредственно перед топкой на «холодную», когда печь некоторое время не использовалась.

### Подготовительные работы



Для соблюдения требований СНиП 41-01-2003 необходимо поручить установку и запуск печи квалифицированному специалисту.

Соединение дымохода и конвекционных труб к печи нужно выполнять при помощи специальных труб. Каждая труба должна плотно, без щелей, вдвигаться сверху вниз в предыдущую.

Установка печи и монтаж трубы дымохода должны производиться в соответствии со СНиП 41-01-2003 и требованиями настоящего руководства. Участок дымоотводящей трубы над самой печью следует сделать как можно более высоким, но не ниже двух метров.

Конструкции помещения следует защитить от возгорания:

- а) Пол под печью из горючих материалов – металлическим листом по асбестовому картону толщиной 10 мм на расстоянии 400 мм от стенок печи или выполнить основание не из горючего основания.
- б) Пол из горючих материалов под топочной дверкой — металлическим листом размером 700x500 мм, располагаемым длинной его стороной вдоль печи.
- в) Стену или перегородку из горючих материалов, примыкающую под углом к фронту печи, — штукатуркой толщиной 25 мм по металлической сетке или металлическим листом по асбестовому картону толщиной 8 мм от пола до уровня на 250 мм выше верха топочной дверки.
- г) В потолке в месте прохождения через него дымохода выполнить пожаробезопасную разделку.
- д) При монтаже дымохода в зданиях с кровлями из горючих материалов обеспечить трубу искроулавливателем из металлической сетки с отверстиями размером не более 5x5 мм, а пространство вокруг дымохода следует перекрыть негорючими кровельными материалами.

Минимальные безопасные расстояния:

- а) Расстояние от топочной дверки до противоположной стены – не менее 1,25м.
- б) Расстояние между верхом печи и незащищенным потолком – не менее 1,2м.
  - Расстояние от наружной поверхности печи или дымовой трубы до стенки или перегородки:
    - не защищенной от возгорания – 0,5м;
    - защищенной от возгорания – 0,38м;
    - из негорючих материалов – 0,1м (для конвекции воздуха).

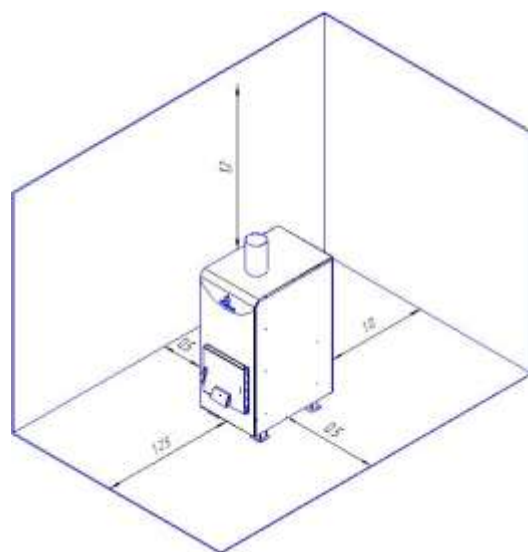

Пример установки печи в помещении на кирпичном основании и стенами из горючего материала

Для присоединения печи к трубе дымохода допускается дымоотвод длиной не более 0,4 м при условии:

- расстояние от верха дымоотвода до потолка из горючих материалов должно быть не менее 0,5 м при отсутствии защиты потолка от возгорания и не менее 0,4 м — при наличии защиты;
- расстояние от низа дымоотвода до пола из горючих материалов должно быть не менее 0,14 м.

Дымоотводы следует принимать из негорючих материалов.

**Дымоход:** В процессе эксплуатации печи возможно образование в дымовой трубе конденсата, состоящего из дегтя, сажи и воды. Причина его появления – низкая температура печных газов на выходе из печи и неполное сгорание топлива. При негерметичном монтаже дымохода скопление конденсата особенно заметно в местах стыка на трубе. Нагрев конденсата, особенно при растопке печи после длительного ее простоя, сопровождается образованием неприятного запаха, проникающего в помещение. К тому же из-за загрязнения дымохода ухудшается тяга, что приводит к дестабилизации работы печи.

Чтобы получать удовольствие от работы печи, а не от постоянного обслуживания дымохода, настоятельно рекомендуем вам использовать двухконтурный дымоход (сэндвич дымоход). Двухконтурный дымоход представляет собой трубу в трубе, между ними проложен специальный утепляющий и изолирующий материал. Он не требует дополнительного утепления, конденсат и сажа в нем практически не образуются, и поэтому служит долго и без дополнительного ухода.

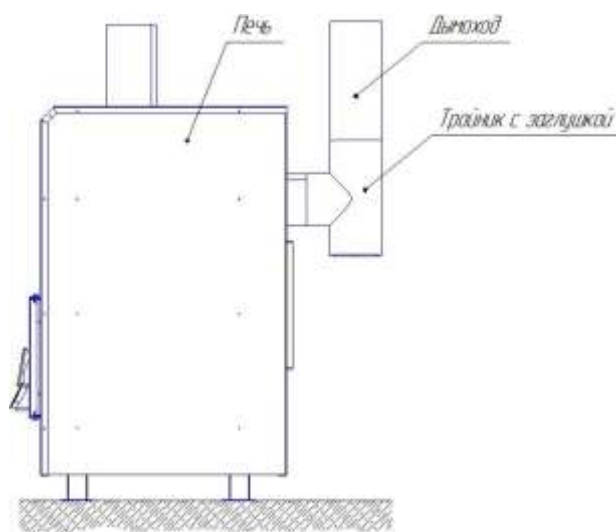

Варианты присоединения печи к дымоходу

Для облегчения чистки дымохода используйте тройник с заглушкой или отвод (см. рис.7). Место соединения дымовой трубы с печью необходимо уплотнить термостойким герметиком, чтобы исключить возможность проникновения дымовых газов в помещение.

Высота трубы дымохода должна быть не менее 5 м. Высоту трубы дымохода, размещаемой на расстоянии, равном или большем высоты сплошной конструкции, выступающей над кровлей, следует принимать:

- не менее 500 мм — над плоской кровлей;
- не менее 500 мм — над коньком кровли или парапетом при расположении трубы на расстоянии до 1,5 м от конька или парапета;

- не ниже конька кровли или парапета — при расположении дымовой трубы на расстоянии от 1,5 до 3 м от конька или парапета;
- не ниже линии, проведенной от конька вниз под углом 10° к горизонту, — при расположении дымовой трубы от конька на расстоянии более 3 м.

Трубу дымохода следует выводить выше кровли более высоких зданий, пристроенных к зданию с печным отоплением.

Высоту вытяжных вентиляционных каналов, расположенных рядом с трубой дымохода, следует принимать равной высоте этой трубы.

### Эксплуатация:



Рекомендуется первую растопку произвести в течение 1 часа вне помещения без использования вентилятора при малой интенсивности огня, т.к. возможно выделение неприятных запахов, связанных с выгоранием промышленных масел и др.

Воткните в электрическую розетку (220 В) вилку вентилятора печи, так чтобы провод не касался самой печи.

Откройте дверцу топки и уложить поленья до середины окна, уложить лучину и мелкие дрова. При растопке заслонку шибера на дымовой трубе открыть полностью, заслонку на дверце установить в положении, обеспечивающем максимальный приток воздуха в топку. Через некоторое время, когда воспламенится часть поленьев, регулировкой заслонки на дверце добейтесь экономичного горения поленьев. Процесс горения ограничивается верхними поленьями, постепенно фронт пламени перемещается вниз и охватывает нижние части топливного слоя.

Вентилятор сработает при достижении 75°С на корпусе топки, который будет нагнетать воздух по конвекционным каналам печи и далее по всем помещениям строения.

По мере прогорания дров следует добавить новых дров или прикрывая заслонку на двери до 3-5 мм дожидаться полного прогорания. После прогорания обе заслонки можно закрыть.

При сильном, не контролируемом горении дров (горение в объеме) следует немедленно закрыть заслонку на дверце. После затухания огня в топке можно дальше следить за огнем, регулируя заслонку на дверце и добиться требуемого горения поленьев, или в противном случае, прекратить полностью горение, при этом, заслонку на дымовой трубе закрывать категорически запрещено до полного прекращения огня и дыма.

После окончания протопки печи вилку вентилятора вынимать из электрической розетки не обязательно. Для безопасной эксплуатации печи требуется установить на линии питания розетки автомат защиты сети или предохранитель (2-2,5 А).

**Транспортировка и хранение** допускается только в заводской упаковке согласно манипуляционным знакам на упаковке.

**Гарантийные обязательства:** Завод-изготовитель устанавливает гарантийный срок на печь-конвектор 12 месяцев с момента передачи ее потребителю.

Гарантийные обязательства утрачивают силу и в дальнейшем больше не возобновляются в следующих случаях:

- Самовольное внесение потребителем изменений или доработок в изделие;
- Нарушение технических требований к монтажу и эксплуатации потребителем или лицом осуществившим монтаж изделия;

Гарантийные обязательства не распространяются на электрический шнур.

### **Комплектация**

№	Наименование	Кол-во, шт.
1	Печь Flames	1
2	Паспорт и инструкция по эксплуатации	1
3	Упаковка	1

Серийный номер: \_\_\_\_\_

Дата изготовления: \_\_\_\_\_

Контроль ОТК: \_\_\_\_\_

Дата продажи: \_\_\_\_\_

Отметка торгующей организации; \_\_\_\_\_